

---

# MEMORIAL DE ACABAMENTO DE UNIDADES AUTÔNOMAS

---



Em função das características estruturais do empreendimento (alvenaria estrutural), é proibida a execução de reformas ou alterações nos apartamentos que envolvam a remoção, modificação ou abertura de vãos nas alvenarias, inclusive rasgos nas paredes para instalação embutidas de tubulações hidráulicas e/ou elétricas

## 1. PORTAS DE MADEIRA

Porta de entrada na cor branca: tamanho 2100 mm x 820 mm.

Porta dos dormitórios na cor branco: tamanho 2100 mm x 720 mm.

Porta dos banheiros na cor branco: tamanho 2100 mm x 620 mm.

## 2. PÉ-DIREITO DOS APARTAMENTOS

A altura do piso até o teto da unidade é de 2,70 m, e nos banheiros é de 2,40 m.

### 2.1. FORRO GESSO

**Cozinha:** sanca de gesso para embutir redes de hidráulica.

**Banheiros:** forro de gesso acartonado com tabica.

### 3. BANCADA DE GRANITO - COZINHA

Bancada de tipo granito, com cuba de inox e torneira de mesa, frontão de 10 cm, espessura da pia de 2 cm e saia de 4 cm.

Por serem materiais provenientes da natureza, apresentam variações características (“manchas”, veios, cores), que muitas vezes podem ser confundidas com imperfeições.

Na realidade, de forma geral, dificilmente se encontrará uma pedra idêntica à outra.

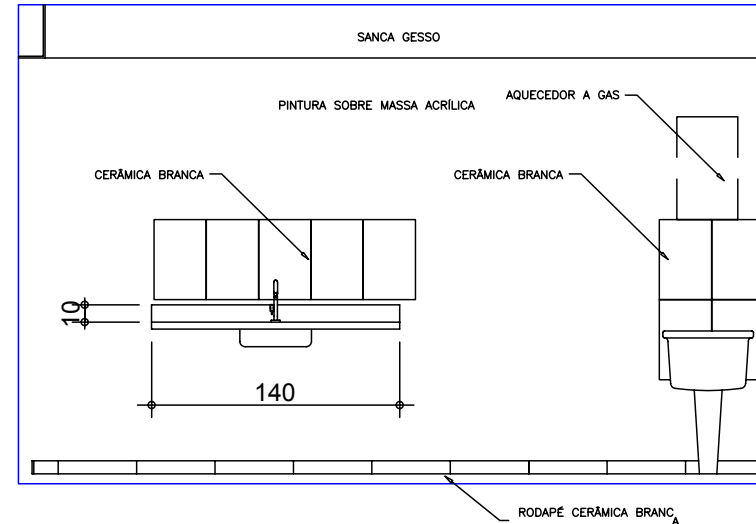

### 4. VARANDA

Possibilidade de instalar churrasqueira e pia.

A área técnica para instalação dos equipamentos da condensadora do ar-condicionado será localizada na varanda.

## 5. AR-CONDICIONADO

Será disponibilizado na sala um ponto de dreno e um ponto de elétrica, e no dormitório do casal somente o ponto de dreno, sendo a elétrica de responsabilidade do cliente.

Os equipamentos e instalação serão de responsabilidade do cliente.

## 6. BANHEIROS

Nos apartamentos de 52 m<sup>2</sup>, será ventilação de exaustão mecanizada.

Chuveiro somente a gás.

Nicho do banheiro será com revestimento cerâmico e com prateleira de granito.

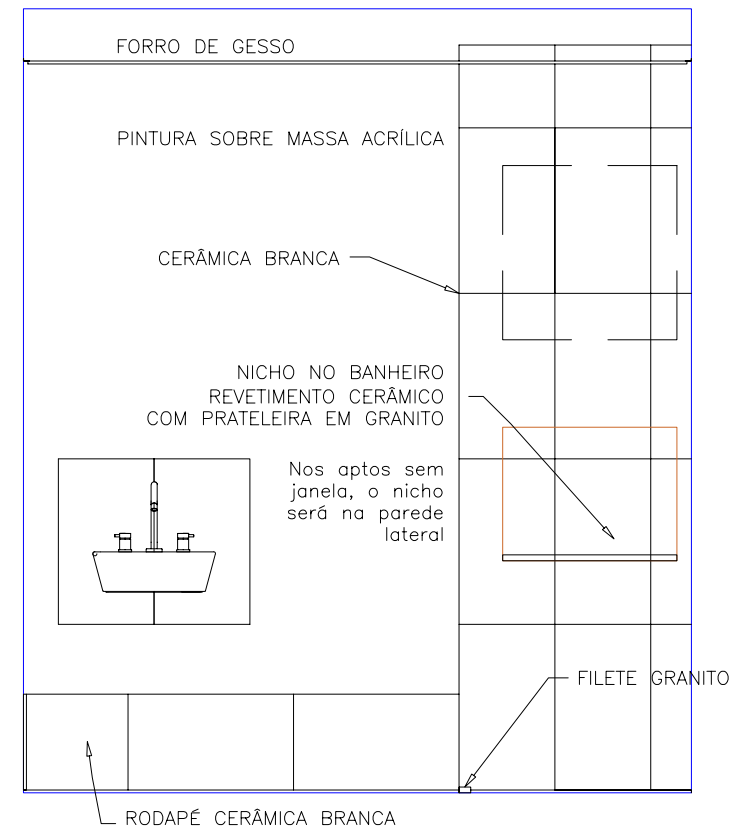

## **7. PISOS E REVESTIMENTOS**

### **Piso Cerâmico**

Banheiros, cozinha / área de serviço e varanda.

### **Contrapiso**

Serão entregues contrapiso sarrafeado nos ambientes da sala (estar e jantar) e nos dormitórios.

### **Revestimento Cerâmico**

Somente nos boxes do banheiro até o teto, na cor branca.

Obs.: Demais paredes com pintura tinta acrílica na cor branca.

## **8. JANELAS E PORTAS DE ALUMÍNIO**

Janelas de banheiros basculantes na cor branca, tamanho 600 mm x 600 mm.

Janelas dos dormitórios cor branca, tamanho 1200 mm x 1150 mm.

Porta da sala de correr 2 folhas na cor branca, tamanho 1500 mm x 2150 mm.

Porta da lavanderia de correr na cor branca com ventilação permanente, tamanho 1500 mm x 2150 mm.

## **9. PINTURA INTERNA**

Em todos os ambientes na cor branca, pintura sobre gesso liso e nos banheiros sobre massa corrida.

## **10. GRADIL DE FERRO**

Gradil de proteção na cor preta nas varandas.

## **11. “GARDEN” DOS APARTAMENTOS TÉRREOS**

Os jardins dos apartamentos térreos serão entregues com grama.

## **12. INSTALAÇÕES**

### **12.1. GÁS**

O apartamento dispõe de toda a infraestrutura para ligação imediata do fogão e do aquecedor. O aparelho aquecedor a gás ficará em cima do tanque, na área de serviço.

## 12.2. HIDRÁULICA

O edifício será equipado com redes de água fria, águas pluviais, esgoto e incêndio. O aquecimento da água deverá ser feito através de um aquecedor de passagem a gás (GLP) a ser instalado na área de serviço do apartamento.

**Água quente:** chuveiro.

**Água fria:** chuveiro, torneiras dos banheiros, torneira da cozinha, do tanque e da pia da varanda.







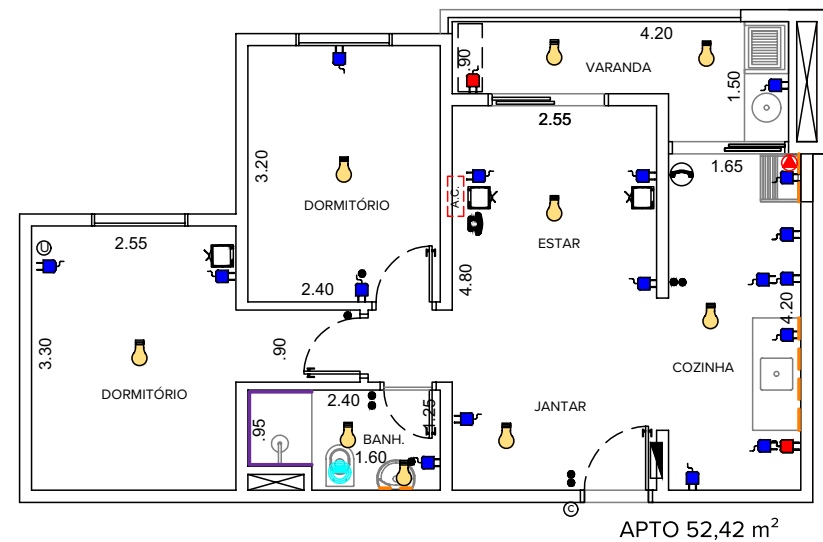
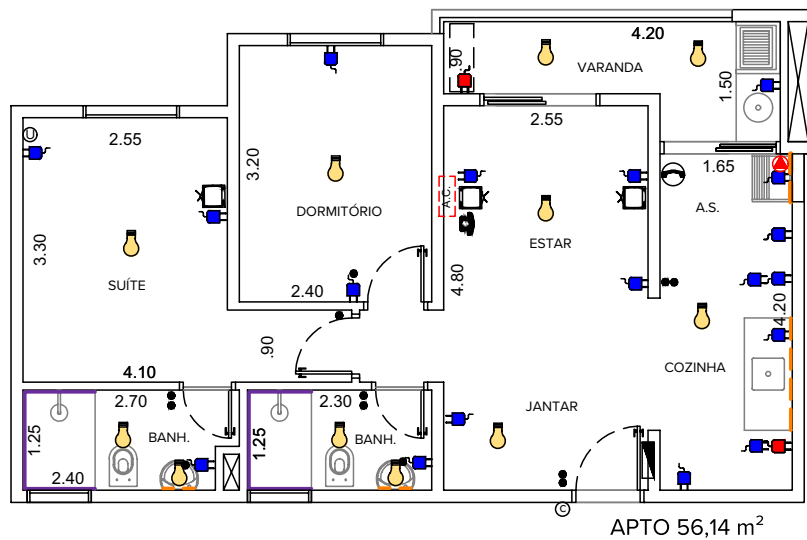







## 12.3. ELÉTRICA

Instalações conforme NBR 14136. Prevê tomadas 127 V e tomadas 220 V.

**Incluindo tomada USB no dormitório**



## LEGENDA

 ILUMINAÇÃO DE TETO	 PONTO PARA TV	 TOMADA 127V	 PONTO PARA AQUECEDOR	 PONTO PARA AR CONDICIONADO
 INTERRUPTOR DE LUZ	 PONTO PARA TELEFONE	 VENTILAÇÃO FORÇADA	 TOMADA USB	 REVESTIMENTO CERÂMICO ATÉ O TETO
 QUADRO DE LUZ	 PONTO PARA INTERFONE	 TOMADA 220V	 CAMPAINHA	 REVESTIMENTO CERÂMICO UMA FIADA EM CIMA DA LOUÇA E BANCADA



## 13. ÁREA COMUM

Lazer coberto: 418,89 m<sup>2</sup>

Piscina descoberta: 94,42 m<sup>2</sup>

Campo de futebol: 204,90 m<sup>2</sup>

**ÁREA TOTAL: 718,21 m<sup>2</sup>**

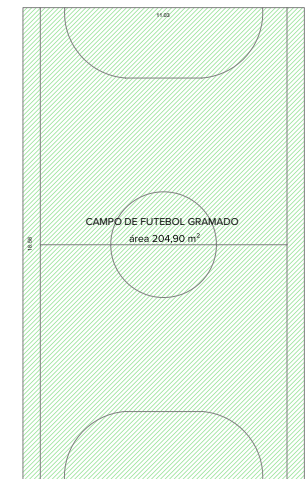
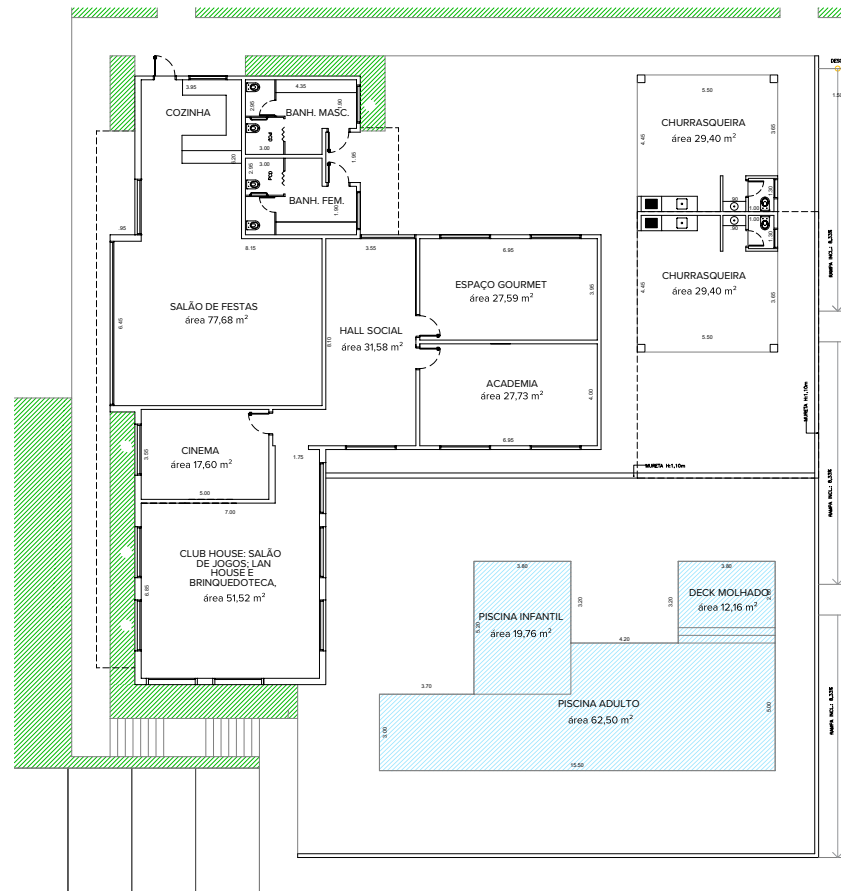



[ecovilaflamboyant.com.br](http://ecovilaflamboyant.com.br)

Rua Francisco Manoel de Souza, 252. Chácara Bela Vista - Sumaré/SP